

DSP-POL-EC(Digital Earth Line Check Motor Protection Relay)

접지선 단선경보 모터 보호계전기

응용 결선도

DSP-POL-EC-10Z7-ZCT

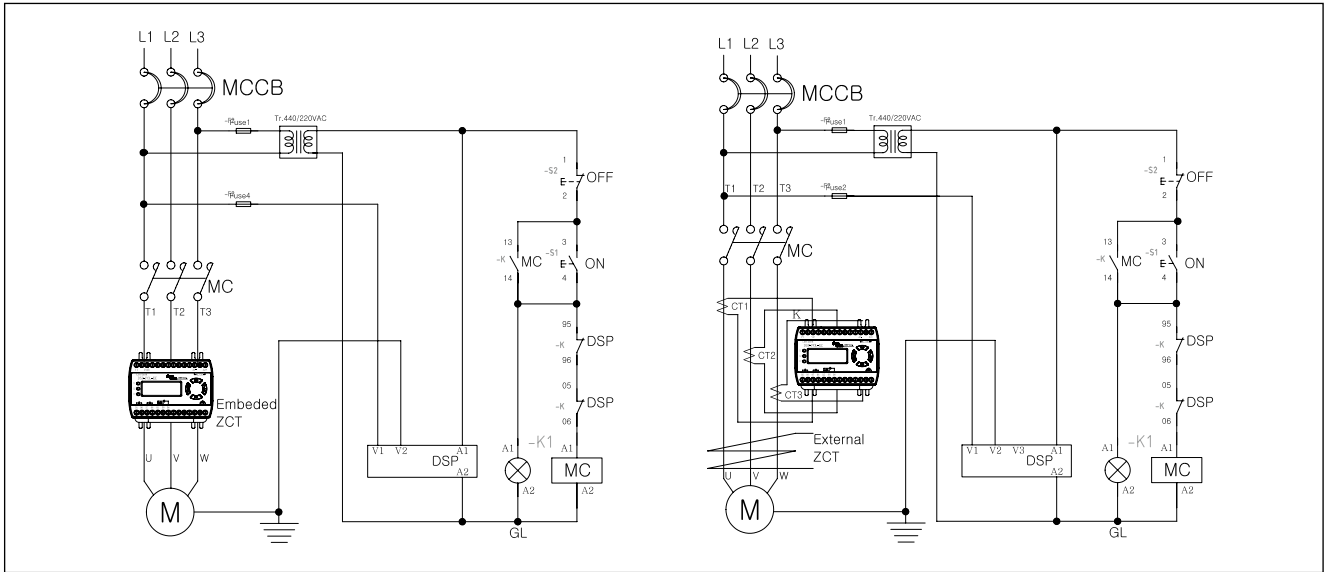

※ 외부 CT를 적용하여 사용할 경우 지락전류값이 실제 흐르는 전류와 동일하지 않습니다. (동일한 값을 측정하고자 할 경우 외부 ZCT 적용)

치수도(Dimension)

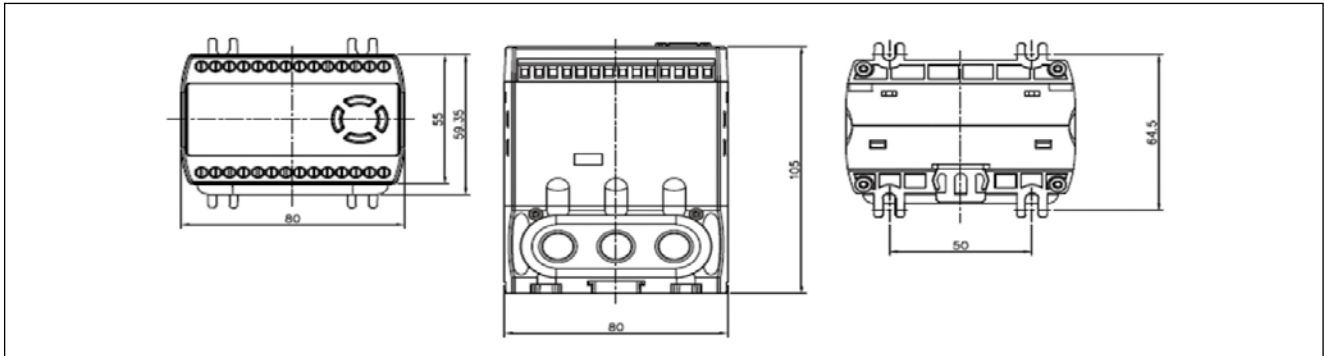

Reference code

DSP-1(Type)-2(Rating current)-3(Control Power)-4(ZCT Embedded)-P(Optional)

Item	Reference Code	Description	
DSP-POL-EC	DSP-POL-EC-10Z7	Panel Mounting Type : 0.5 ~ 10A, 85 ~ 260 VAC, 50/60Hz(90~370VDC), 0.5 ~ 6A with external CT, GR 입력부 LPF, Line-Earth Voltage Check	
	DSP-POL-EC-10Z7-ZCT	Panel Mounting Type : 0.5 ~ 10A 85 ~ 260 VAC, 50 / 60Hz(90 ~ 370VDC), ZCT embeded / not possible to use external CT, GR 입력부 LPF, Line-Earth Voltage Check	
	DSP-POL-EC-Z7	Panel Mounting Type, 5A ~ 70A, 85 ~ 260 VAC, 50 / 60Hz(90 ~ 370 VDC), GR 입력부 LPF, Line-Earth Voltage Check	
	DSP-POL-EC-70Z7-ZCT	Panel Mounting Type, 5A ~ 70A, 85 ~ 260 VAC, 50 / 60Hz(90 ~ 370 VDC), ZCT embeded / not possible to use external CT, GR 입력부 LPF, Line-Earth Voltage Check	
DSP-XXX	DSP-XXX-XXXXXXP	Customized product	
Terminal Type	기본 코드 + T	CT Hole을 관통하기 위한 일체형 단자대 형태임	
3CT 조합형	기본코드 + C1	100 / 5 CT조합	ZCT 내장형은 적용되지 않음
	기본코드 + CC	150 / 5 CT조합	
	기본코드 + C2	200 / 5 CT조합	
	기본코드 + C3	300 / 5 CT조합	
	기본코드 + C4	400 / 5 CT조합	